





DATOS TÉCNICOS:

Accesorio para luminaria de suspension para uso interior.
220-240V / 50-60Hz
Clase I 

TECHNICAL DATA:

Accessory for suspension luminaire for interior use.
220-240V / 50-60Hz
Class I 



· Este símbolo en su equipo o embalaje indica que el presente producto no puede ser tratado como residuo doméstico normal, sino que debe entregarse en el correspondiente punto de recogida de equipos eléctricos y electrónicos. Para recibir información detallada sobre el reciclaje de este producto, por favor, contacte con su ayuntamiento, su punto de recogida más cercano o el distribuidor donde adquirió el producto.

· This symbol on the product or its packaging indicates that it must not be treated as household waste. It should, in fact, be handed in at a recognised collection point for recycling electrical and electronic equipment. For more detailed information about the recycling of this product, please contact your local city office, your household waste disposal service or the shop where you purchased the product.

Instrucciones de montaje Assembly instructions

Milan

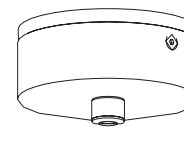
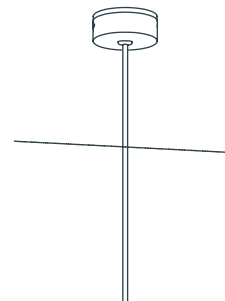

Ø67 mm

36 mm

Ref. 2382-2383

Milan



ADVERTENCIAS

1. Se recomienda que la instalación sea realizada por un profesional.
2. Desconectar la conexión a red antes de ser manipulada.
3. Si el cable o cordón de esta luminaria sufre daños, únicamente deben reemplazarlo el fabricante, su servicio técnico o una persona cualificada similar, para evitar riesgos.
4. Para limpiar la luminaria utilizar un paño suave humedecido con agua y detergente neutro si fuera necesario. No utilizar alcohol u otros disolventes.

WARNINGS

1. It is recommended that the installation be done by a professional.
2. Disconnect the network connection before being manipulated.
3. If the cable or cord of this luminaire is damaged, it should only be replaced by the manufacturer, its technical service or a similarly qualified person, in order to avoid risks.
4. To clean the luminaire, use a soft cloth moistened with water and a neutral detergent if necessary. Do not use alcohol or other solvents.

1. Liberar el soporte de fijación a techo, retirando los tornillos (S).

Fijar la pieza soporte de techo (A) y pasar los cables eléctricos por el orificio habilitado al efecto.

1. Fix the ceiling support piece (A) and pass the electrical cables through the hole provided for this purpose.

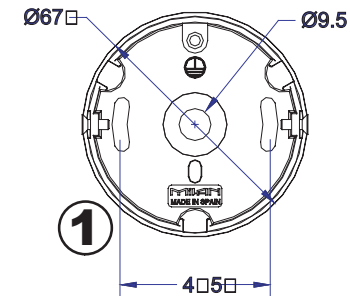

2. Pasar el cable eléctrico de la luminaria por el agujero hacia la caja de empalmes y realizar el conexionado a la instalación eléctrica.

2. Pass the electric cable of the luminaire through the hole towards the junction box and make the connection to the electrical installation.

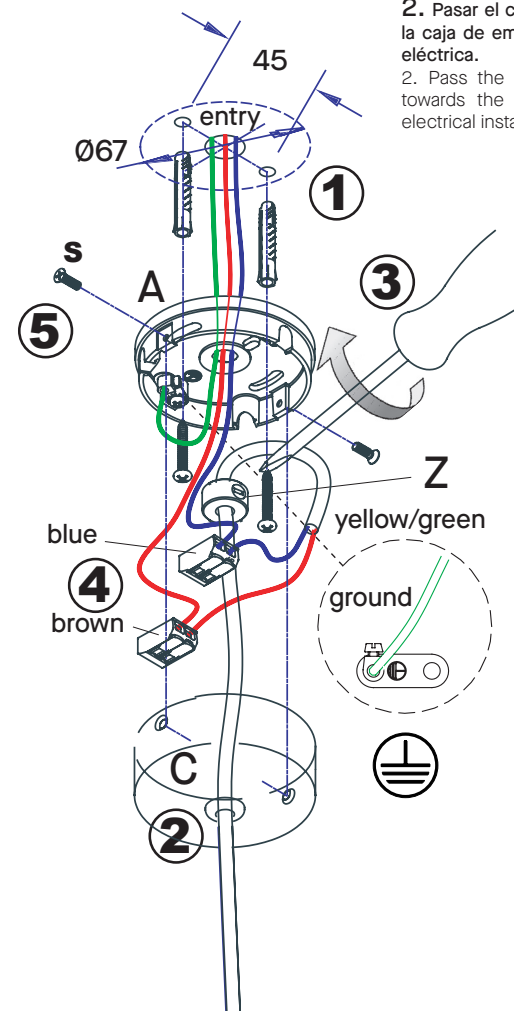

3. Regular la altura total de la luminaria desplazando la pieza (Z) a través del cable eléctrico.

3. Adjust the total height of the luminaire by moving part (Z) through the electric cable.

4. Realizar el conexionado a la instalación eléctrica.

4. Make the connection to the electrical installation.

5. Volver a ensamblar la pieza (C), usando los tornillos (S).

5. Reassemble part (C), using screws (S).